

SL-TQ Montageanleitung

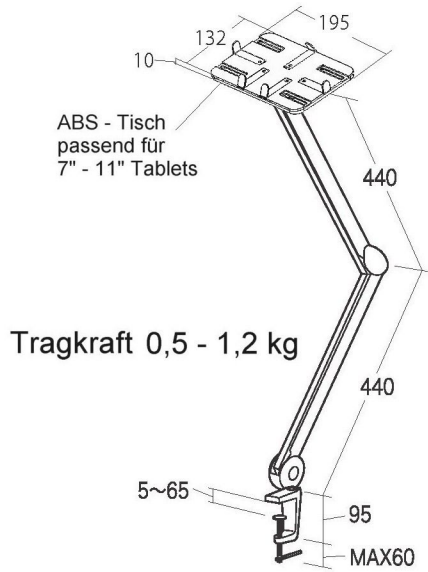

Sicherheitshinweise - Verletzungsgefahr!!!

1. Der Gelenkarm steht durch eine Feder unter starker Spannung und kann mit großer Kraft aufklappen. Bitte entfernen Sie entsprechend vorsichtig den Verpackungsdraht.
2. Wenn der Gelenkarm in Gebrauch ist, muss das auf dem Tisch befestigte elektronische Gerät vorsichtig abgenommen werden, der Arm sollte dabei fest gehalten werden, da er auch in diesem Fall noch oben schnellen kann.

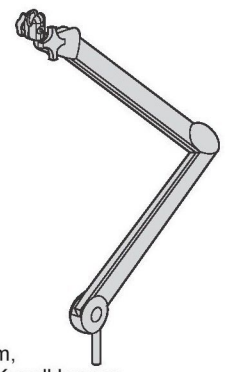

Gelenkarm,
oben mit Kugelklemme,
unten mit Metallstift

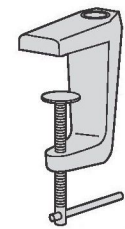

Möbelklemme
mit Einsteckloch

ABS - Tisch, Farbe schwarz

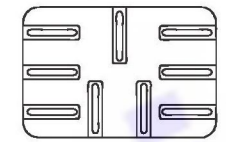

Schutzpads für
die Clips



L-Clip x 2



V-Clip x 3



Flügelmutter x 5

1 Befestigen Sie die Möbelklemme an einer horizontalen Platte z. B. Tisch, Regalbrett

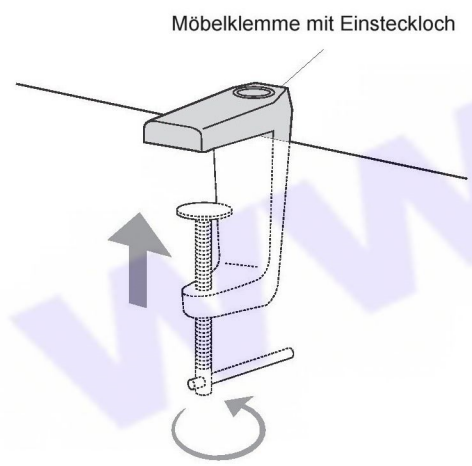

2 Stecken Sie den Metallstift des Gelenkarms vollständig in das Loch der Möbelklemme.

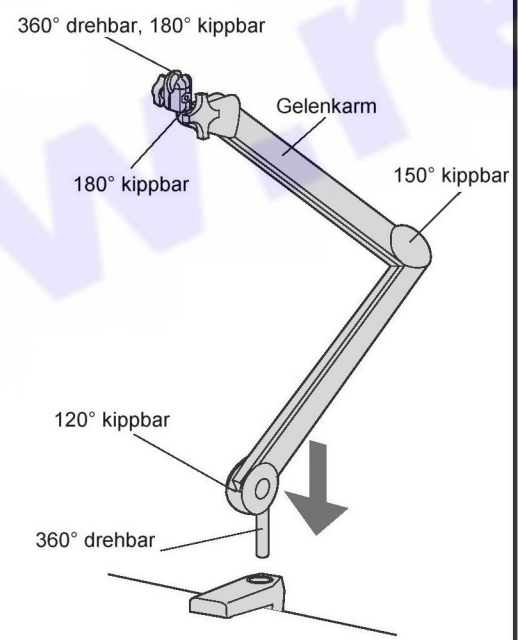

3 Befestigen Sie den Kugelkopf in den Kugelkopfklemmen. Stellen Sie die gewünschte Position des Tisches mit Hilfe der Schraube am Gelenkarm ein.

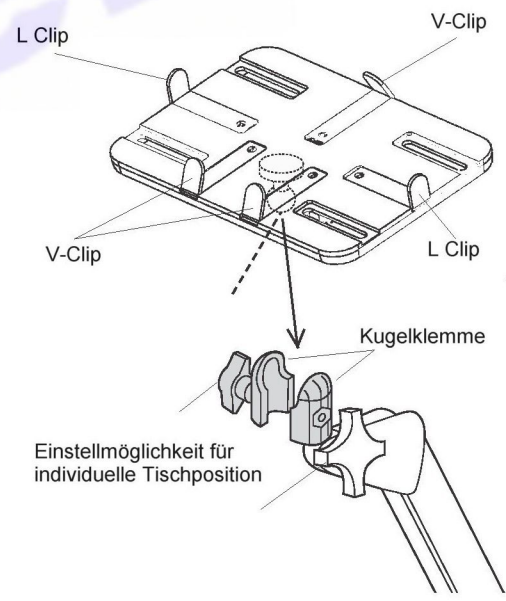

1. Kleben Sie die Schutzpads auf die Innenseiten der L- und V-Clips und befestigen Sie diese mit den Flügelmutter am Tisch.

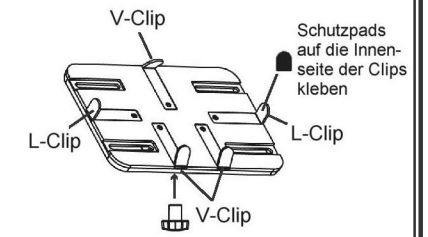

2. Zum Ein- und Ausspannen des Tablets öffnen Sie bitte nur den oberen V-Clip.

